

TERMO CAMINO CMM a Rivestimento Termo Stufa 25000Kcal/h

Termo camino a rivestimento Termo Stufa L'esperienza della tradizione



Disponibile in modelli di potenzialità diverse, è il frutto di un mix perfetto tra tradizione ed innovazione. Realizzato in acciaio trattato ha due ante battenti di cui una con vetro ceramico resistente fino ad 800°C. Può funzionare ad acqua per riscaldamento e sanitari con un rendimento dell'80%.

Caratteristiche tecniche

| | | |
|------------------------------------|---------|---|
| Pressione max di esercizio | atm | 1,0-1,2 |
| Pressione di collaudo | atm | 2,5 |
| Tubazioni di mandata | pollici | 1,1/4 |
| Tubazioni di ritorno | pollici | 1,1/4 |
| Combustibili | - | Legna Carbone Carbon fossile Altro combustibile solido |
| Altezza minima dal piano del fuoco | m | 6 (Canna Fumaria) |
| Regolazione combustione | - | Tramite serranda |

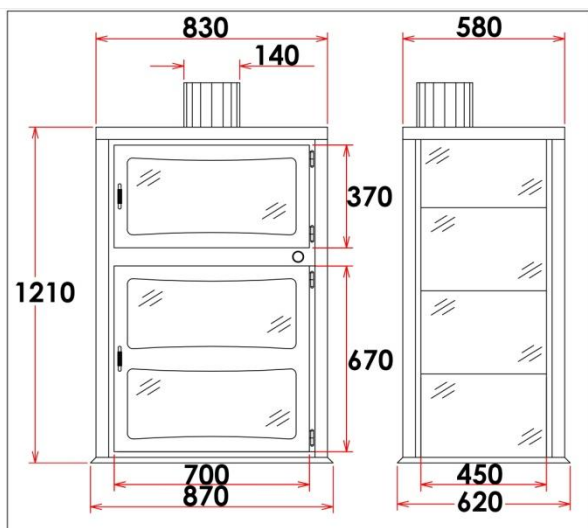

MODELLO 25000

| | | |
|------------------------------|----------------|-------------------|
| Potenzialità | kw | 29,1 |
| Rendimento | % | 79 |
| Contenuto d'acqua | litri | min 75 - max 85 |
| Superficie riscaldabile | m ² | 170 - 200 |
| Dimensioni max (l x p x h) | mm | 870x620x1210 |
| Profondità di ingombro | mm | 990 a filo parete |
| Sezione canna fumaria | mm | 140 |
| Peso con accessori | kg | 252 |

Brevetto n°00226307

**Il termo camino soddisfa i requisiti della norma:
UNI EN 13229**

Rapporto di conformità tecnica n. 400250 rilasciato da Kiwa Italia S.p.A.

